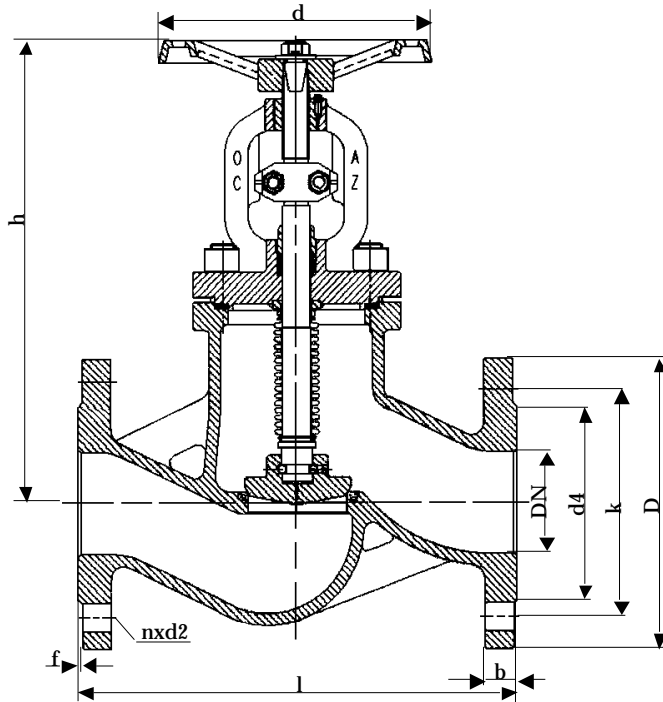

Fig.231**Absperrventil
mit Faltenbalg****aus 1.4408****DN 65 - 200 PN 16****DIN 3356****Globe valve
with bellows****in stainless steel****DN 65 - 200 PN 16**

02/2007



Baulänge nach DIN EN 558-1, Grundreihe 1
Length acc. to DIN EN 558-1, face to face series 1

Nennweite Size DN	Nenndruck nom. pressure	Anschlußflansch flange	zulässige Betriebstemperatur max. working temperature	zulässige Betriebsdrücke (bar) bei °C max. working pressure (bar) to °C					
				neutr. Flüssigkeiten bis neutr. liquids up to			neutr. Gase bis neutr. gases up to		
65 - 200	PN 16	DIN EN 1092-1 Form B1 PN 16	- 60 °C bis/up to 300 °C * nur für Medien, die ihren Umfang bei Minustemperaturen nicht vergrößern	100°C	200°C	300°C	100°C	200°C	300°C
				13	10	8,5	13	10	8,5

DN	D	k	d4	d	l	h	n	d2	b	f	U/Hub	kg
65	185	145	122	220	290	313	4	18	18	3	8,5	20,0
80	200	160	138	250	310	370	8	18	20	3	5,5	31,0
100	220	180	158	250	350	380	8	18	20	3	5,5	50,0
125	250	210	188	350	400	435	8	18	26	3	5,0	65,0
150	285	240	212	400	480	470	8	22	26	3	7	95,0
200	340	295	268	460	600	560	12	22	30	3	7,5	152,0

Technische Beschreibung

Absperrbares Faltenbalgventil aus Edelstahl mit Bügelaufsatz in Durchgangsform. Spindelabdichtung mit doppelwandigen Faltenbalg und Sicherheitsstopfbuchse. Gehäuse und Bügel sind mit Stiftschrauben verbunden.

Verwendungsbereich

Für aggressive Flüssigkeiten, Gas und Dampf.

Die DIN EN 1092 bestimmt den zulässigen Betriebsdruck, in Bezug auf die Temperatur.

Prüfung

Die Prüfungen werden gemäß DIN EN 12266 durchgeführt.

Festigkeit des Gehäuses : Nenndruck (PN) x 1,5

Dichtheit des Sitzes : Nenndruck (PN) x 1,1

Änderungen vorbehalten!

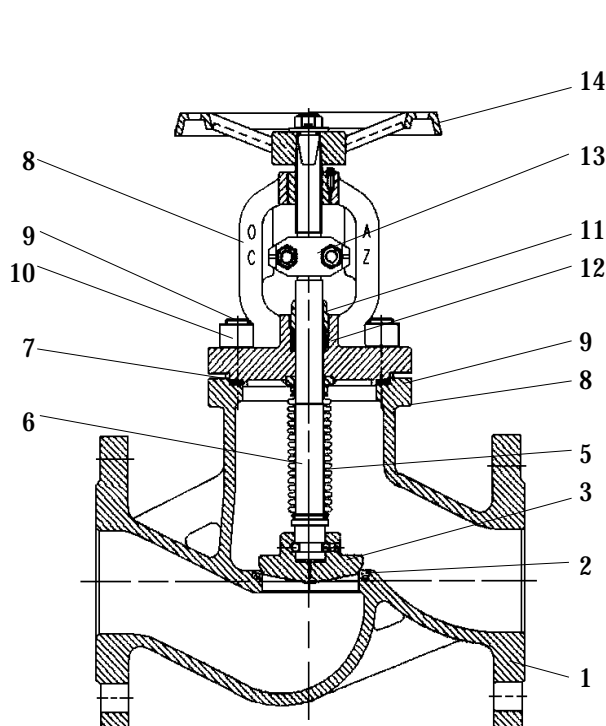

Pos.	Benennung	Designation	Material	WNr./DIN
1	Gehäuse	body	GX5CrNiMo 19112	1.4408
2	Dichtfläche Gehäuse	body seat	Stellite 21	/
3	Kegel	plug	X6CrNiMoTi17122	1.4571
4	Dichtfläche Kegel	plug seat	Stellite 6	/
5	Faltenbalg	bellow	X6CrNiMoTi17122	1.4571
6	Spindel	stem	X6CrNiMoTi17122	1.4571
7	Dichtung	gasket	Graphit	/
8	Bügel	yoke	GX5CrNiMo 19112	1.4408
9	Stiftschraube	stud	A4	938
10	Skt.-Mutter	hexagon nut	A4	934
11	Sicherheitsstopfbuchse	safety gland	GX5CrNiMo 19112	1.4408
12	Packung	packing	Graphit	/
13	Anzeiger	indicator	GX5CrNi 1910	1.4308
14	Handrad	handwheel	GJS-400-15	0.7040
15				
16				
17				
18				
19				
20				
21		- Andere Materialien auf Anfrage.		
22		- Other materials on request.		
23				

Technical Description

Globe valve with bellows in stainless steel, with yoke in straightway form.

Stem sealed by double-walled bellows and safety gland.

Body and yoke connected with studs.

Area of application

For aggressive liquids, gas and steam.

DIN EN 1092 determines the admissible operating pressure, in relation to the temperature.

Testing

The tests are carried out acc. to DIN EN 12266.

Solidity of body : nominal pressure (PN) x 1,5

Tightness of seat : nominal pressure (PN) x 1,1

Subject to change!