

**Fig.201**

**DIN 3356**

**Absperrventil**

**aus 1.4408**

**DN 65 - 250 PN 16**

**Globe valve**

**in stainless steel**

**DN 65 - 250 PN 16**



02/2007

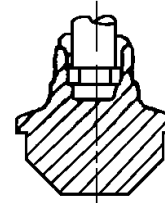
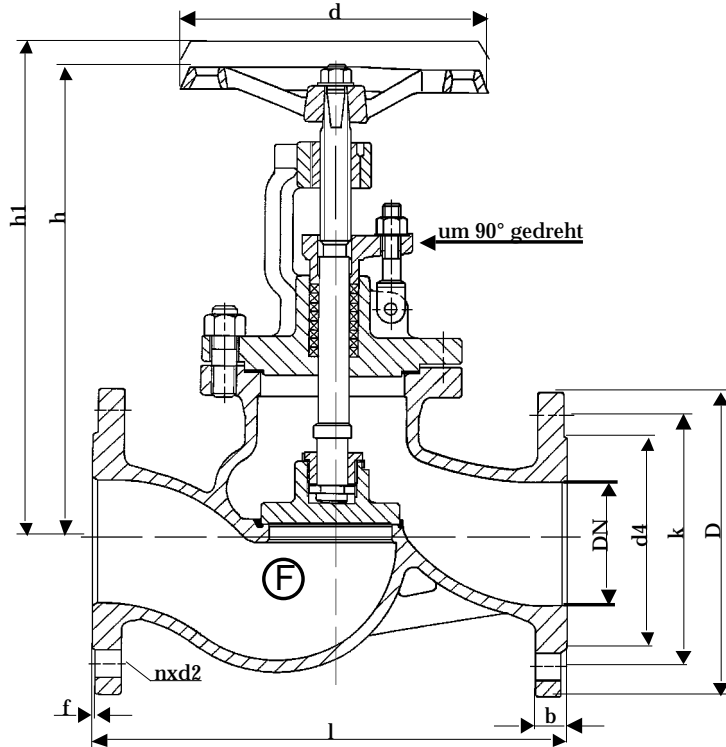

Lieferbar auch mit Drosselkegel.

Available also with throttling plug.

Baulänge nach DIN EN 558-1, Grundreihe 1  
Length acc. to DIN EN 558-1, face to face series 1

Nennweite Size DN	Nenndruck nom. pressure	Anschlußflansch flange	zulässige Betriebstemperatur max. working temperature	zulässige Betriebsdrücke (bar) bei °C max. working pressure (bar) to °C					
				neutr. Flüssigkeiten bis neutr. liquids up to			neutr. Gase bis neutr. gases up to		
65 - 250	PN 16	DIN EN 1092-1 Form B1 PN 16	- 60 °C bis/up to 300 °C  * nur für Medien, die ihren Umfang bei Minustemperaturen nicht vergrößern	100°C	200°C	300°C	100°C	200°C	300°C
				13	10	8,5	13	10	8,5

DN	D	k	d4	d	l	h	h1	n	d2	b	f	Sp □	Sp Ø	Nm	U / Hub	kg
65	185	145	122	180	290	295	325	4	18	18	3	14	20x4	35	7	18,5
80	200	160	138	200	310	310	340	8	18	20	3	14	20x4	40	9	28,0
100	220	180	158	200	350	335	370	8	18	20	3	18	22x5	45	7	34,5
125	250	210	188	225	400	420	445	8	18	22	3	19	24x5	50	5	60,5
150	285	240	212	300	480	480	525	8	22	22	3	19	26x5	80	9	99,0
200	340	295	268	400	600	570	645	12	22	30	3	24	32x6	152	13,5	175,5
250	405	355	320	400	730	625	715	12	26	32	3	24	42x7	190	16	323,0

## Technische Beschreibung

Fig.201

Geradsitz-Absperrventil aus Edelstahl mit Bügelauflauf in Durchgangsform, mit außenliegendem steigendem Spindelgewinde mit Stopfbuchse. Gehäuse und Bügeldeckel mit Stiftschrauben verbunden. Der Sitz im Gehäuse ist aus Grundmaterial angedreht. Spindel und Kegel sind mittels Verschraubung verbunden. Die Ventile entsprechen der Norm DIN 3356.

## Verwendungsbereich

Für aggressive Flüssigkeiten, Gas und Dampf.

Die DIN EN 1092 bestimmt den zulässigen Betriebsdruck, in Bezug auf die Temperatur.

## Prüfung

Die Prüfungen werden gemäß DIN EN 12266 durchgeführt.

Festigkeit des Gehäuses : Nenndruck (PN) x 1,5

Dichtheit des Sitzes : Nenndruck (PN) x 1,1

Änderungen vorbehalten!

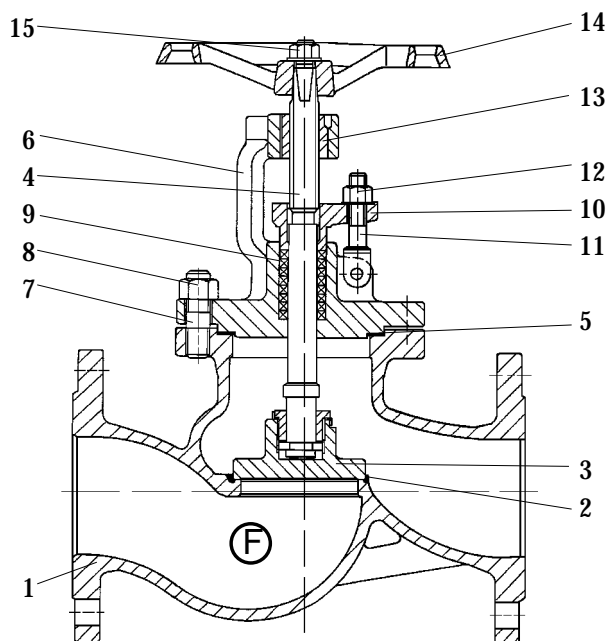

Pos.	Benennung	Designation	Material	WNr./DIN
1	Gehäuse	body	GX5CrNiMo 19112	1.4408
2	Dichtfläche	seat	GX5CrNiMo 19112	1.4408
3	Kegel	plug	X6CrNiMoTi17122	1.4571
4	Spindel	stem	X6CrNiMoTi17122	1.4571
5	Dichtung	gasket	Graphit	/
6	Bügel	yoke	GX5CrNiMo 19112	1.4408
7	Stiftschraube	stud	A4	938
8	Skt.-Mutter	hexagon nut	A4	934
9	Packung	packing	Graphit	/
10	Stopfbuchsbrille	gland flange	GX5CrNiMo 19112	1.4408
11	Klappschraube	hinged screw	A4	186
12	Skt.-Mutter	hexagon nut	A4	934
13	Gewindebuchse	threaded bush	GJS-400-15	0.7040
14	Handrad	handwheel	GJL-200	0.6020
15	Skt.-Mutter	hexagon nut	A4	934
16				
17				
18				
19				
20				
21		- Andere Materialien auf Anfrage.		
22		- Other materials on request.		
23				

## Technical Description

Globe valve in stainless steel with yoke in straightway form with outside rising stem with gland. Body and yoke connected with studs. The seat inside the body is made of ground material. Stem and disk connected via balls. The globe valves are according to DIN 3356.

## Area of application

For aggressive liquids, gas and steam.

DIN EN 1092 determines the admissible operating pressure, in relation to the temperature.

## Testing

The tests are carried out acc. to DIN EN 12266.

Solidity of body : nominal pressure (PN) x 1,5

Tightness of seat : nominal pressure (PN) x 1,1

Subject to change!